

3Dモデル形状に対して 荒取りのツールパスを演算をかける準備をします

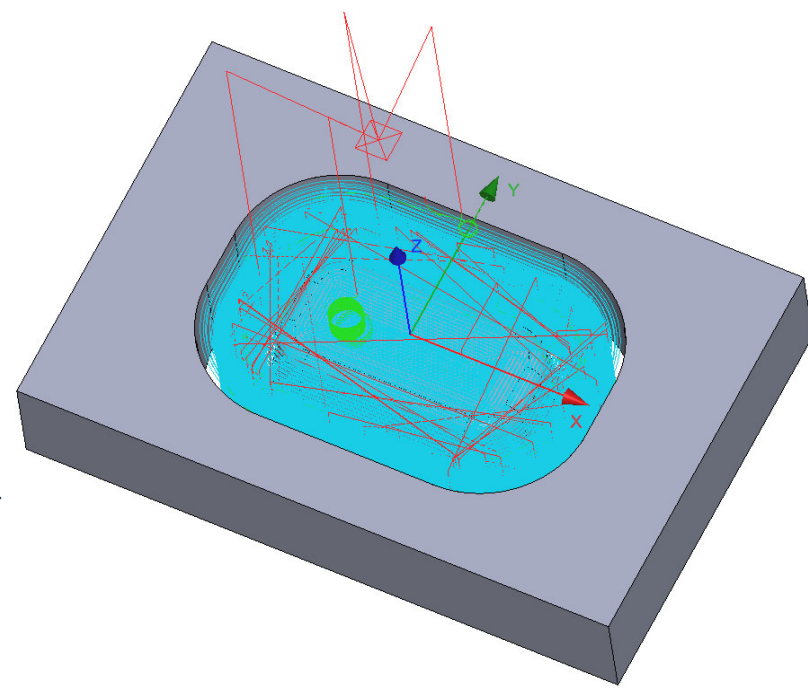

荒取りのツールパスが 演算されました

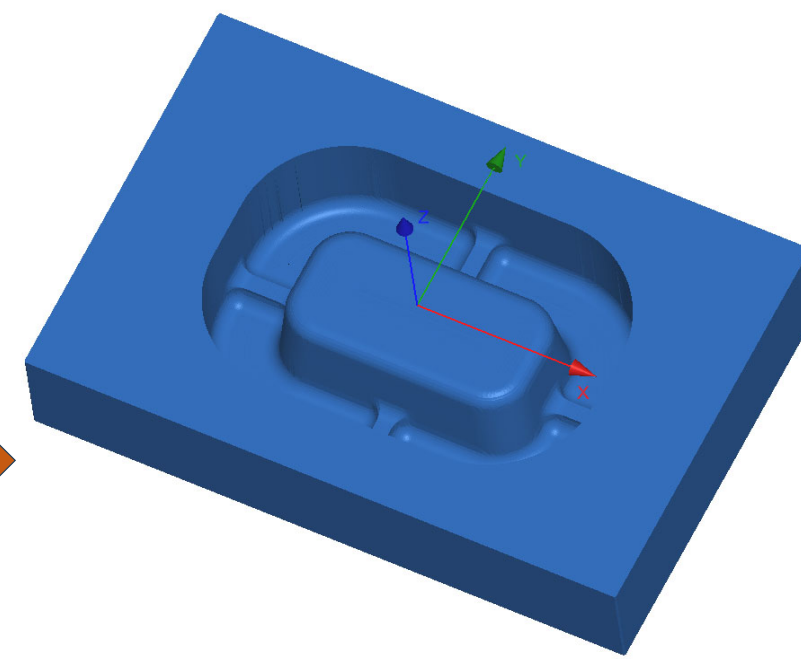

その後『ストックモデル』を表示させます この『ストックモデル』をただ今からの『加工の為の素材形状』として認識出来るように機能向上されました